

Instrukcja obsługi

Wirówka

WH6–6 Lagoon
Type W.55H..



Electrolux
PROFESSIONAL

Spis treści

Spis treści

1	Środki ostrożności	5
1.1	Ogólne informacje na temat bezpieczeństwa	6
1.2	Przeznaczenie wyłącznie komercyjne.....	6
1.3	Symbole.....	6
2	Warunki gwarancji i wyłączenia	7
3	Opis programu	8
3.1	Programy Lagoon	8
3.2	Programy ogólne	9
4	Obsługa.....	9
4.1	Wsad	9
4.2	Środek piorący	10
4.3	Aby uruchomić maszynę	11
4.4	Funkcje dodatkowe	12
4.5	Po zakończeniu programu	13
5	Programator.....	14
6	Kody błędów	15
7	Serwisowanie	16
7.1	Informacje ogólne	16
7.2	Czas konserwacji.....	16
7.3	Codziennie	16
7.4	Pojemnik na środek piorący	17
7.4.1	Odkamienianie	17
7.5	Odpyw	18
7.6	Dopływ wody	19
7.7	Prace konserwacyjne do wykonania przez wykwalifikowany personel serwisowy	19
8	Informacje o wyrzucaniu produktu.....	20
8.1	Wyrzucanie urządzenia po zakończeniu jego przydatności do eksploatacji.....	20
8.2	Utylizacja opakowania.....	20

Producent zastrzega sobie prawo do dokonywania zmian w specyfikacji konstrukcyjnej i materiałowej.

1 Środki ostrożności

- Serwisowanie może być wykonywane jedynie przez osoby upoważnione.
- Należy korzystać tylko z autoryzowanych części zapasowych, akcesoriów i materiałów eksploatacyjnych.
- Używać wyłącznie środków piorących przeznaczonych do prania materiałów tekstylnych w wodzie. Nie wolno stosować suchych preparatów czyszczących.
- Urządzenie należy podłączać, stosując nowe węże do wody. Stosowanie używanych węży jest niedozwolone.
- Nie wolno w żadnym wypadku wykonywać obejścia blokady drzwiczek urządzenia.
- Jeśli w urządzeniu zostanie stwierdzona nieprawidłowość, należy ją niezwłocznie zgłosić osobie odpowiedzialnej. Jest to ważne dla bezpieczeństwa własnego i innych.
- **NIE MODYFIKOWAĆ TEGO URZĄDZENIA.**
- Przed rozpoczęciem serwisowania lub wymiany części należy odłączyć zasilanie urządzenia.
- Jeśli zasilanie jest odłączone, operator musi widzieć, że maszyna jest odłączona (przewód zasilający jest odłączony i pozostaje odłączony) z każdego punktu, do którego ma dostęp. Jeśli nie jest to możliwe ze względu na konstrukcję lub instalację maszyny, należy zapewnić rozłączenie z systemem blokującym w pozycji odłączenia od zasilania.
- Z zachowaniem zasad podłączania przewodów: aby ułatwić instalację i obsługę pralki należy zamontować wyłącznik wielobiegunowy przed instalacją pralki.
- Jeśli na tabliczce znamionowej urządzenia podano inne napięcie znamionowe lub częstotliwość znamionową (rozdzielone znakiem „/”), opis czynności związanych z dostosowaniem urządzenia do pracy z wymaganym napięciem lub częstotliwością zostały podane w instrukcji instalacji.
- Urządzenia stacjonarne niewyposażone w wyłączniki umożliwiające odłączenie od źródła zasilania z rozwarciem styków na wszystkich biegunach, które pozwala na pełne odłączenie w warunkach nadmiernego napięcia kategorii III: w instrukcji określono, że wyłączniki muszą być wbudowane w stałe przewody sieciowe zgodnie z normami.
- Otwory w podstawie nie mogą być zasłonięte dywanem.
- Maksymalna masa suchych materiałów:
 - Programy Lagoon: 3.7 kg.
 - Programy ogólne: 6 kg.
- Poziom emisji ciśnienia akustycznego na stanowiskach pracy skorygowany według charakterystyki częstotliwościowej A:
 - Pranie: <70 dB(A).
 - Wirowanie: <70 dB(A).
- Maksymalne ciśnienie na wlocie wody: 1000 kPa
- Minimalne ciśnienie na wlocie wody: 50 kPa
- Dodatkowe wymagania dla następujących krajów; AT, BE, BG, HR, CY, CZ, DK, EE, FI, FR, DE, GR, HU, IS, IE, IT, LV, LT, LU, MT, NL, NO, PL, PT, RO, SK, SI, ES, SE, CH, TR, UK:
 - Urządzenie można wykorzystywać w miejscach ogólnodostępnych.
 - Niniejsze urządzenie może być użytkowane przez dzieci w wieku powyżej 8 lat oraz przez osoby o obniżonych zdolnościach fizycznych, sensorycznych lub umysłowych bądź też nieposiadające odpowiedniego doświadczenia i wiedzy, jeśli są one pod

nadzorem lub zostaną poinstruowane w zakresie korzystania z urządzenia w bezpieczny sposób oraz rozumieją zagrożenia z tym związane. Dzieci nie powinny korzystać z urządzenia dla zabawy. Operacje czyszczenia i konserwacji urządzenia nie powinny być wykonywane przez dzieci bez nadzoru.

- Dodatkowe wymagania obowiązujące w innych krajach:
 - Niniejsze urządzenie nie jest przeznaczone do użytkowania przez osoby (w tym dzieci) o obniżonych zdolnościach fizycznych, sensorycznych lub umysłowych bądź też niemające odpowiedniego doświadczenia i wiedzy, chyba że są one nadzorowane lub zostaną poinstruowane w zakresie korzystania z urządzenia przez osobę odpowiedzialną za ich bezpieczeństwo. Dzieci muszą być pod nadzorem w celu zapewnienia, że nie korzystają z urządzenia dla zabawy.
 - Niniejsze urządzenie zaprojektowano do użytku domowego i podobnych zastosowań, np.: (IEC 60335-2-7) w pomieszczeniach kuchennych dla pracowników, w biurach i innych miejscach pracy, w gospodarstwach rolnych, dla klientów w hotelach, motelach i innych miejscach wykorzystywanych do celów mieszkaniowych, w pensjonatach typu „bed and breakfast”, w częściach wspólnych na terenie bloków mieszkalnych lub w pralniach.

1.1 Ogólne informacje na temat bezpieczeństwa

Urządzenie jest przeznaczone wyłącznie do odzieży pranej w wodzie.



Nie opłukiwać pralki strumieniem wody.

Aby zapobiec uszkodzeniu obwodów elektronicznych (i innych elementów urządzenia) w wyniku skraplania się wilgoci, urządzenie przed pierwszym użyciem należy umieścić i pozostawić na 24 godziny w temperaturze pokojowej.

1.2 Przeznaczenie wyłącznie komercyjne

Urządzenia będące przedmiotem niniejszej instrukcji są przeznaczone wyłącznie do użytku komercyjnego albo przemysłowego.

1.3 Symbole

	Przeostroga
	Uwaga, wysokie napięcie
	Przed uruchomieniem urządzenia należy przeczytać instrukcję

2 Warunki gwarancji i wyłączenia

Jeśli zakup tego produktu wiąże się z gwarancją, gwarancja taka jest udzielana zgodnie z lokalnymi przepisami i pod warunkiem, że produkt zostanie zainstalowany i będzie używany zgodnie z przeznaczeniem i opisem zawartym w odpowiedniej dokumentacji dotyczącej urządzenia.

Gwarancja będzie miała zastosowanie tylko jeśli klient używał oryginalnych części zamiennych i przeprowadzał konserwację zgodnie z dokumentacją użytkownika i konserwacji Electrolux Professional udostępnioną w formie papierowej lub elektronicznej.

W celu uzyskania optymalnych rezultatów i utrzymania wydajności produktu, Electrolux Professional zdecydowanie zaleca stosowanie zatwierdzonych przez Electrolux Professional środków czyszczących, płuczających i odkamieniających.

Gwarancja Electrolux Professional nie obejmuje:

- kosztów przejazdów serwisantów w celu dostawy i odbioru produktu;
- instalacji;
- szkoleń w zakresie używania/eksploatacji urządzenia;
- wymiany (i/lub dostawy) części zużywających się, chyba że wynika to z wad materiałowych lub wykonawczych zgłoszonych w ciągu jednego (1) tygodnia od wystąpienia awarii;
- naprawy okablowania zewnętrznego;
- naprawy nieautoryzowanych napraw, jak również wszelkich spowodowanych przez nie i/lub wynikających z nich szkód, awarii i niesprawności;
 - niewystarczających i/lub nieprawidłowych parametrów układów elektrycznych (natężenie/napięcie/częstotliwość), wraz ze skokami i/lub przerwami w zasilaniu;
 - nieodpowiedniego lub przerywanego zasilania w wodę, parę, powietrze, gaz (w tym zanieczyszczeń i/lub innych elementów, które nie spełniają wymagań technicznych dla każdego urządzenia);
 - części hydraulicznych, komponentów lub podlegających zużyciu środków czyszczących, które nie zostały zatwierdzone przez producenta;
 - zaniechania klienta, niewłaściwej eksploatacji i/lub nieprzestrzegania instrukcji użytkownika i serwisowania określonych w odpowiedniej dokumentacji sprzętu;
 - nieprawidłowej: instalacji, naprawy, konserwacji (w tym manipulacji, modyfikacji i napraw przeprowadzanych przez nieupoważnione osoby trzecie) oraz modyfikacji systemów bezpieczeństwa;
 - zastosowania nieoryginalnych komponentów (np.: materiałów eksploatacyjnych, zużywających się lub części zamiennych);
 - warunków środowiska powodujących naprężenia termiczne (np. przegrzanie/zamarzanie) lub chemiczne (np. korozja/utlenianie);
 - ciał obcych umieszczonych w produkcie lub podłączonych do niego;
 - wypadków lub przypadków działania siły wyższej;
 - transportu i obsługi, w tym zadrapań, wgnieceń, wyszczerbień i/lub innych uszkodzeń powierzchni produktu, chyba że takie uszkodzenia wynikają z wad materiałowych lub wykonawczych i zostaną zgłoszone w ciągu jednego (1) tygodnia od dostawy (jeśli nie uzgodniono inaczej);
- Produktów, których oryginalne numery seryjne zostały usunięte, zmienione lub które trudno jest jednoznacznie ustalić;
- wymiany żarówek, filtrów lub innych części eksploatacyjnych;
- wszelkich akcesoriów i oprogramowania, które nie zostały zatwierdzone lub określone przez Electrolux Professional.







Gwarancja nie obejmuje planowych czynności konserwacyjnych (w tym wymaganych do nich części) ani dostawy środków czyszczących, chyba że są one wyraźnie objęte jakąkolwiek lokalną umową, z zastrzeżeniem lokalnych warunków.

Lista autoryzowanych punktów obsługi klienta została podana na stronie internetowej Electrolux Professional.

3 Opis programu







3.1 Programy Lagoon

W poniższej tabeli znajduje się krótki opis przykładowych dostępnych programów:

Program	Opis	Wirowanie
WELNA WYSOKIE WIROWANIE 	Czyszczona odzież: Wełniany płaszcz Sweter Ciężka marynarka Spodnie	3 min 400 g
WELNA ŚREDNIE WIROWANIE 	Czyszczona odzież: Marynarka wełniana Spódnica wełniana	4 min 300 g
JEDWAB 	Czyszczona odzież: Jedwabna sukienka Sukienka z wiskozy	60 s 90 g
SYNTETYKI ŚREDNIE WIROWANIE 	Czyszczona odzież: Garnitur bawełniany Garnitur lniany Mieszanka włókien z bawełną Płaszcz przeciwdeszczowy	4 min 300 g
SYNTETYKI NISKIE WIROWANIE 	Czyszczona odzież: Futro syntetyczne Mieszanka włókien z wiskożą Mieszanka włókien z poliestrem	60 s 90 g
KRAWATY 	Czyszczona odzież: Program bezpieczny Krawaty w siatce do prania	30 s 40 g

3.2 Programy ogólne

W poniższej tabeli znajduje się krótki opis przykładowych dostępnych programów:

Program	Opis	Wirowanie
NORMALNE KOLORY 	Bawełna i tkaniny frote. Istnieje możliwość wybrania różnych temperatur. 30°C - 60°C. Należy stosować środki piorące bez wybielacza. Dla uzyskania optymalnych rezultatów zalecany jest pełny wsad.	6 min Wysokie obroty
NORMALNE BIAŁE 	Bawełna i tkaniny frote. Istnieje możliwość wybrania różnych temperatur. 40°C - 95°C. Należy stosować środki piorące z wybielaczem. Dla uzyskania optymalnych rezultatów zalecany jest pełny wsad.	6 min Wysokie obroty
MOCNO ZABR. 	Bawełna i tkaniny frote. Silnie zabrudzone materiały. Istnieje możliwość wybrania różnych temperatur. 40°C - 60°C. Dodatkowo wykonywane jest pranie wstępne w ciepłej wodzie	6 min Wysokie obroty
DELIK. 	Syntetyki (przykłady tkanin syntetycznych: poliester, poliamid, poliakryl i elastan), wiskoza, polibawełna i tkaniny delikatne. Istnieje możliwość wybrania różnych temperatur. 40°C - 60°C. Dla uzyskania optymalnych rezultatów zalecany jest połowiczny wsad.	1,5 min Średnia prędkość
PLUKANIE WYSOKIE WIROWANIE 	Służy do płukania oraz odwirowywania.	6 min Wysokie obroty
PLUKANIE ŚREDNIE WIROWANIE 	Służy do płukania oraz odwirowywania.	1,5 min Średnia prędkość
CZYSZC.MASZ.	Służy do odkamieniania bębna oraz płukania wszystkich podzespołów. Stosować z pustym bębniem.	

4 Obsługa

4.1 Wsad

Włóż pranie do urządzenia zgodnie z zaleceniami i zamknij drzwiczki.

Zalecany wsad maksymalny dla programów lagoon wynosi 3,7 kg.

Zalecany wsad maksymalny dla programów ogólnych wynosi 6 kg.

4.2 Środek piorący

W przypadku programów ogólnych można stosować przegrodę na środek piorący. Dodać prawidłową ilość środka piorącego (środka chemicznego) zgodnie z zaleceniami producenta środka piorącego.

W przypadku programów Lagoon stosowany jest automatyczny system dawkowania płynnego środka piorącego. Automatyczny system dawkowania płynnego środka piorącego może być również stosowany z programami ogólnymi.

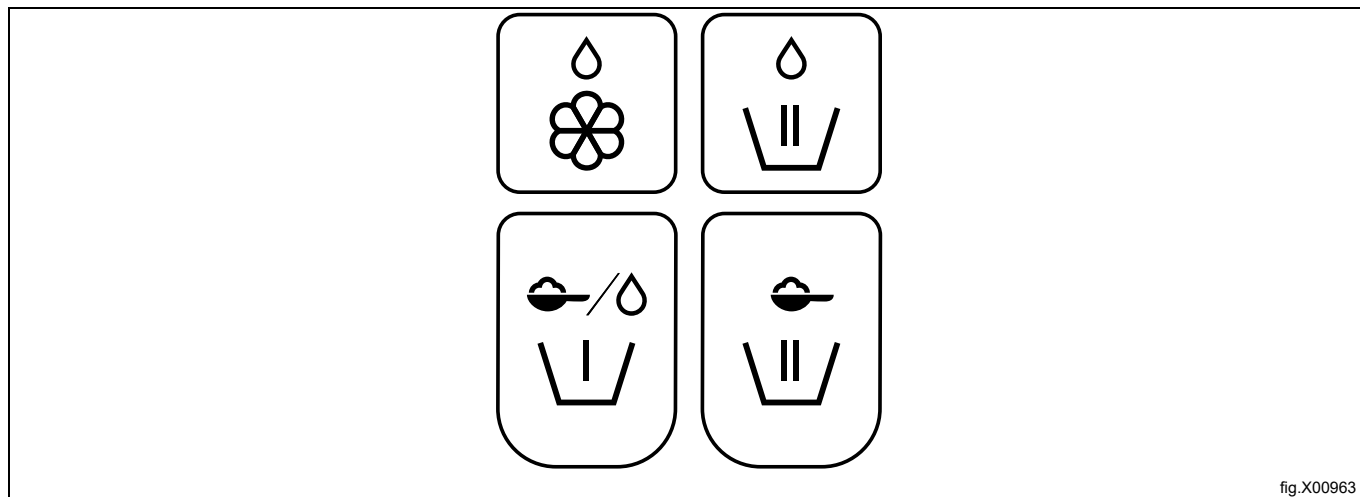
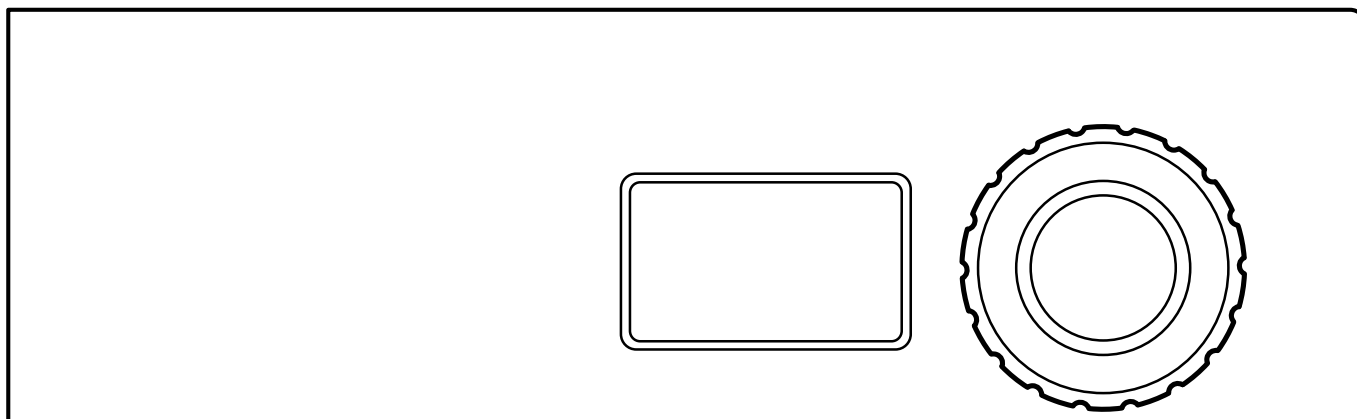















fig.X00963

	Płyn do płukania.
	Pranie zasadnicze, detergent w płynie. Alternatywnie płynne środki chemiczne do mopów w ostatnim płukaniu.
	Pranie wstępne, detergent w proszku lub w płynie, jeżeli wybrano opcje „pranie wstępne”.
	Pranie zasadnicze, detergent w proszku.

4.3 Aby uruchomić maszynę



Obracając pokrętle, wybierz program.

Programy Lagoon	Programy ogólne
WELNA WYSOKIE WIROWANIE 	NORMALNE KOLORY 
WELNA ŚREDNIE WIROWANIE 	NORMALNE BIAŁE 
JEDWAB 	MOCNO ZABR. 
SYNTETYKI ŚREDNIE WIROWANIE 	DELIK. 
SYNTETYKI NISKIE WIROWANIE 	PLUKANIE WYSOKIE WIROWANIE 
KRAWATY 	PLUKANIE ŚREDNIE WIROWANIE 
	CZYSZC.MASZ. 

Uruchomić maszynę przez naciśnięcie pokrętła.

4.4 Funkcje dodatkowe

Po uruchomieniu można skorzystać z dostępnego menu funkcji dodatkowych. Menu pojawi się na wyświetlaczu po naciśnięciu pokrętła/przycisku start (dotyczy modeli bez pokrętła).

Funkcje z menu wybiera się, obracając pokrętło/naciskając przycisk(i) temperatury, a następnie naciskając pokrętło/przycisk start, aby je uruchomić.

Uwaga!

Niektóre funkcje maszyny mogą być niedostępne lub nieaktywne.

Funkcja zatrzymania

Jeśli urządzenie zostało odpowiednio zaprogramowane, istnieje możliwość jego zatrzymania przy uruchomionym programie poprzez naciśnięcie pokrętła.

Wznowienie programu następuje przez ponowne naciśnięcie pokrętła.

Pauza

Możliwe jest zatrzymanie wykonywanego programu.

Wybierz pozycję PAUZA i ją uruchom.

Wznowienie programu następuje przez ponowne naciśnięcie pokrętła/przycisku start.

Jeśli poziom wody nie jest zbyt wysoki, po krótkiej chwili można otworzyć drzwiczki. Aby kontynuować, zamknij drzwiczki i naciśnij pokrętło/przycisk start.

Zmiana programu po uruchomieniu.

Możliwa jest zmiana programu po uruchomieniu.

Wybierz pozycję ZMIEN PROGRAM i ją uruchom.

Po wciśnięciu pokrętła/przycisku start zostanie wyświetlone menu programu. Wybierz nowy program i uruchom go, wciskając pokrętło/przycisk start.

Szybkie przejście

Wybierz pozycję SZYB. PRZESUN i ją uruchom.

Po naciśnięciu pokrętła/przycisku start zostanie wyświetlona lista wszystkich kroków programu. Wybierz odpowiedni program z listy, obracając pokrętło/naciskając przycisk(i) temperatury, a następnie naciśnij pokrętło/przycisk start, aby uruchomić program.

Zakończenie programu

Możliwe jest zakończenie programu po uruchomieniu.

Wybierz pozycję KONIEC PROGRAM i ją uruchom.

Po wciśnięciu pokrętła/przycisku start program zostanie zakończony. Po odprowadzeniu wody drzwi zostaną odblokowane.

Opóźniony start

Jeśli maszyna dysponuje tą funkcją, możliwe jest ustawienie uruchomienia programu na późniejszą godzinę.

Po wybraniu programu wciśnij pokrętło/przycisk start. Na wyświetlaczu pojawi się menu. Aby uruchomić funkcję, obróć pokrętło/naciśnij przycisk(i) temperatury. Za pomocą pokrętła/przycisku(ów) temperatury ustaw dzień i godzinę opóźnionego startu urządzenia.

Wciśnij pokrętło/przycisk start w celu potwierdzenia ustawień.

Stan

Wybierz pozycję MENU STATUSU i ją uruchom.

Menu statusu informuje o temperaturze wody, poziomie wody i prędkości obrotowej bębna maszyny.

Statystyka

Wybierz pozycję STATYSTYKA i ją uruchom.

Menu Statystyka pokazuje całkowitą liczbę przepracowanych godzin i liczbę godzin przepracowanych w cyklu.

Automatyczny restart

Wybierz pozycję **AUTOM. PONOWNE STARTY** i ją uruchom.

Ustaw liczbę automatycznych ponownych uruchomień programu, jaką ma wykonać pralka.

Wciśnij pokrętko/przycisk start w celu potwierdzenia ustawień.

4.5 Po zakończeniu programu

Zostawić drzwi otwarte i nie zamykać całkowicie zbiornika na detergent (powinien być nieznacznie otwarty). Dzięki temu wilgoć nie pozostaje wewnątrz urządzenia, co zapobiega powstawaniu bakterii oraz pleśni.

5 Programator

Programator służy do uruchamiania części programu (np. ostatniego płukania z programu prania ręczników do wymion) po przerwie, o określonej godzinie. Godzinę można ustawić dla wszystkich dni tygodnia lub tylko dla dni wybranych.

Aby nastawić programator, należy włączyć tryb serwisowy urządzenia.

Tryb serwisowy włącza się, naciskając i przytrzymując pokrętko.

MENU SERWISOWE
TEST FUNKCJI
KONFIGURACJA
PROGRAMOWANIE CENY
STATYSTYKA
PARAMETRY PROGRAMU
SYSTEM

Następujące menu włącza się, naciskając przez chwilę pokrętko.

Aktywuj menu PARAMETRY PROGRAMU.

MENU SERWISOWE
TEST FUNKCJI
KONFIGURACJA
PROGRAMOWANIE CENY
STATYSTYKA
PARAMETRY PROGRAMU
SYSTEM

Aktywuj menu USTAW URUCHOMIENIE PO PRZERWIE.

Aktywuj menu DODAJ NOWĄ POZYCJĘ.

Wyświetlacz pokaże teraz następujące elementy podmenu:

- WSTECZ
- GODZINA
- WŁĄCZONE
- WSZYSTKIE DNI
- PONIEDZIAŁEK
- WTOREK
- ŚRODA
- CZWARTEK
- PIĄTEK
- SOBOTA
- NIEDZIELA
- USUŃ POZYCJĘ

Aktywuj menu GODZINA, aby zaprogramować godzinę. Ustaw godzinę, obracając pokrętko i zatwierdź.

Wybierz z listy i kolejno aktywuj dzień/dni, naciskając pokrętko. Pełny kwadrat obok dnia oznacza, że jest on aktywny.

Naciśnij Z POWROTEM, aby wyjść z menu ustawień i zapisz zmiany, naciskając TAK.

Przykład:

Program rozpoczął się wczoraj i zostanie przerwany przed ostatnim płukaniem.

Jeśli ustawiono godzinę 04.00 i aktywowano WSZYSTKIE DNI, ostatnie płukanie w ramach programu będzie rozpoczynać się o godzinie 04.00 we wszystkie dni tygodnia.

Po zapisaniu zaprogramowana godzina i pozycja pojawi się jako nowy wiersz w menu USTAW URUCHOMIENIE PO PRZERWIE.

Istnieje możliwość zaprogramowania kilku godzin i pozycji tego samego dnia.

Na liście można zapisać do 10 pozycji.

Naciśnij WŁĄCZONA, aby aktywować lub dezaktywować wybraną pozycję.

Naciśnij USUŃ POZYCJĘ, aby usunąć wybraną pozycję.

6 Kody błędów

Błędy programu i usterki pralki są sygnalizowane pojawieniem się na wyświetlaczu kodu błędu.

Dla niektórych kodów błędów, problem można rozwiązać w łatwy sposób bez wzywania personelu serwisowego.

Kod błędu	Tekst	Przyczyna, czynności do wykonania
11:1	BRĄK WODY	Nie otrzymano na czas potwierdzenia o osiągnięciu właściwego poziomu wody. Sprawdzić, czy zawory dopływu wody są otwarte.
11:2	DRZWI OTWARTE	W trakcie wykonywania programu nie otrzymano informacji o prawidłowym położeniu drzwiczek pralki. Otworzyć drzwiczki i domknąć je ponownie.
11:3	ZAMEK DRZWI	Nie otrzymano na czas potwierdzenia o położeniu drzwiczek. Otworzyć drzwiczki i domknąć je ponownie.
11:10	BĘBEN NIE OPR"ŹN.	Po odpompowaniu wody jej poziom jest powyżej ustalonego poziomu. Sprawdzić, czy odpływ nie jest zablokowany. Spróbować uruchomić pralkę ponownie.

W przypadku wystąpienia innych kodów błędu lub powtarzających się kodów błędu należy odłączyć zasilanie na 30 sekund. Jeśli kod błędu wciąż się pojawia, należy zwrócić się do autoryzowanego serwisu.

7 Serwisowanie

7.1 Informacje ogólne

Właściciel urządzenia lub kierownik pralni jest odpowiedzialny za regularne przeprowadzanie prac konserwacyjnych.

Uwaga!

Brak konserwacji może być przyczyną pogorszenia wydajności urządzenia lub uszkodzenia jego elementów.

7.2 Czas konserwacji

Jeśli na wyświetlaczu zostanie wyświetlony komunikat CZAS NA KONSERWACJE – należy skontaktować się z właścicielem urządzenia / kierownikiem pralni w celu wykonania konserwacji (o ile jest dostępne, numer telefonu i/lub etykieta zostaną również wyświetlone na ekranie).

W tym czasie urządzenie może być nadal używane. Jednakże komunikat będzie się wyświetlał ponownie, dopóki nie zostanie przeprowadzony przegląd urządzenia.

Komunikat zniknie po około 30 sekundach lub jeśli pokrętko bądź inny przycisk zostaną naciśnięte.

7.3 Codziennie

Upewnić się, że przy uruchomionym programie drzwiczki są zamknięte. Sprawdzić, czy do zakończenia programu prania drzwiczki pozostają zablokowane.

Jeśli drzwiczki można otworzyć przed zakończeniem programu prania, maszynę należy wyłączyć z użytkowania do chwili dokonania naprawy.

Sprawdzić, czy drzwiczki nie przeciekają.

Oczyścić drzwiczki, szybę drzwiczek i uszczelkę drzwiczek.

Oczyścić elementy zewnętrzne.

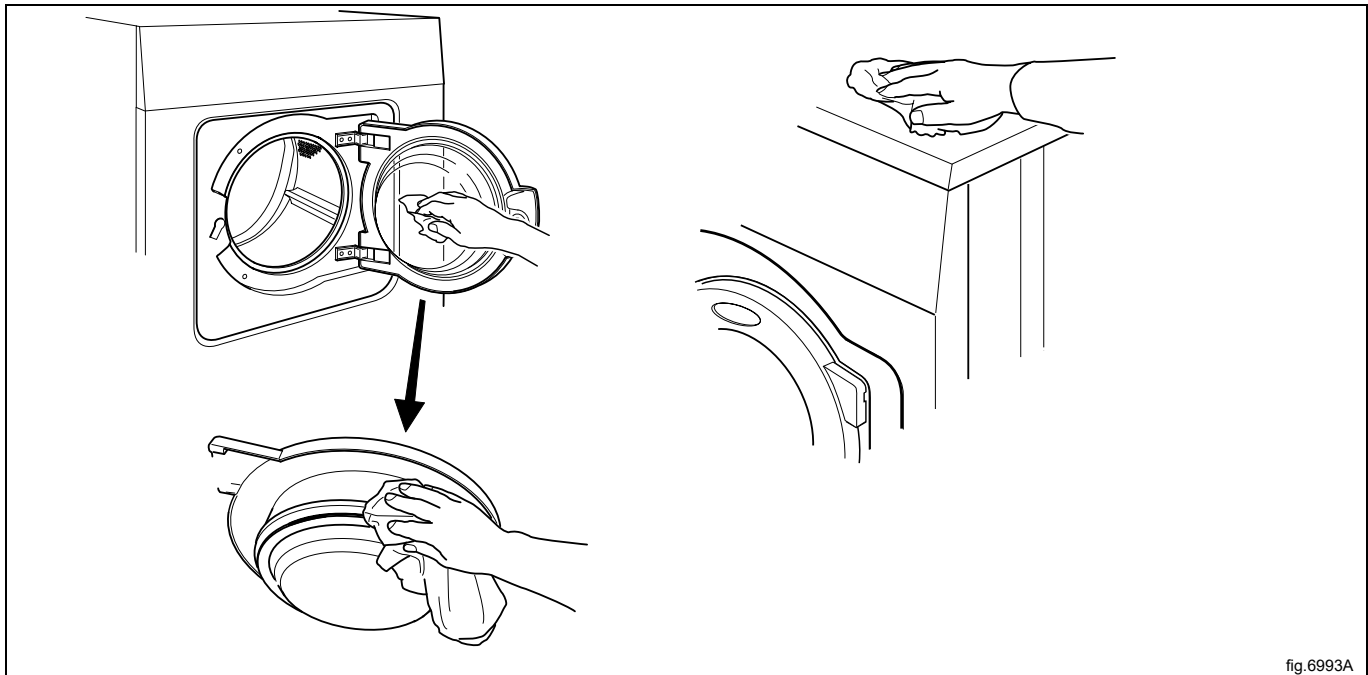

fig.6993A

7.4 Pojemnik na środek piorący

Pojemnik na środek piorący należy czyścić w regularnych odstępach czasu tak, aby nie uległ zapchaniu przez resztki detergentu.

Wyjąć z urządzenia pojemnik na środek piorący. Wyjąć syfony (A) i oczyścić pojemnik na środek piorący i syfony gorącą wodą oraz, przykładowo, niewielką szczoteczką. Oczyścić również plastikowe części w miejscu umieszczenia pojemnika na środek piorący w pralce.

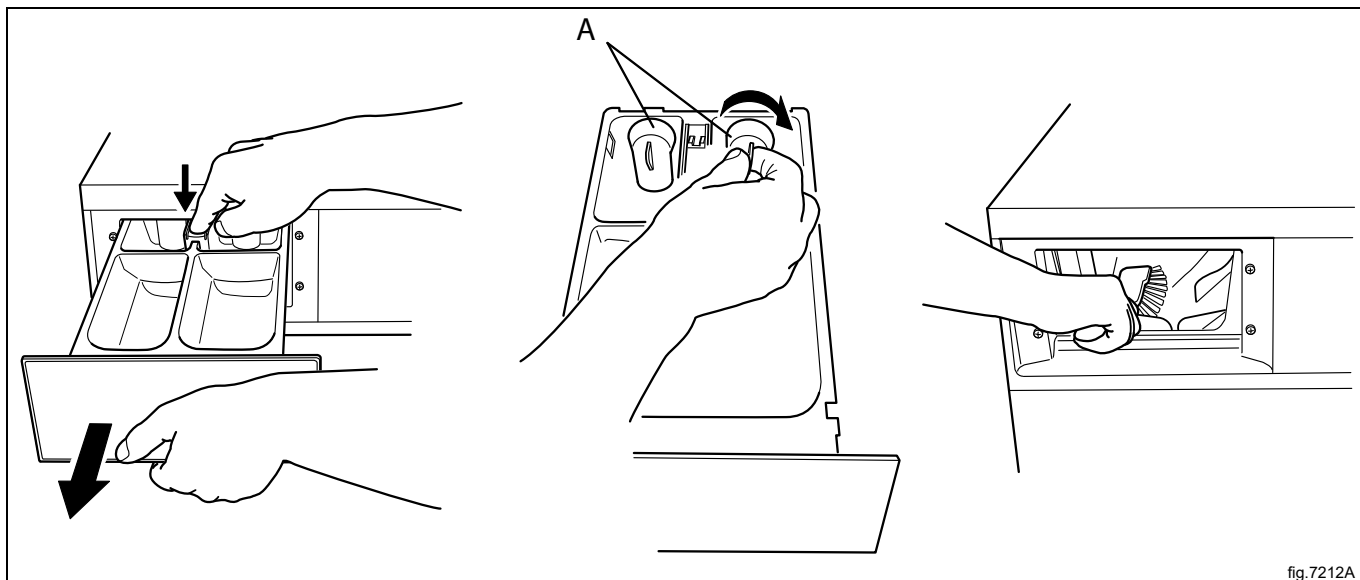

fig.7212A

Nacisnąć śrubokrętem lub podobnym narzędziem wewnętrzne ścianki płyty spryskującej, aby usunąć osad kamienia. Naciskać ostrożnie i niezbyt mocno, ponieważ mocne naciskanie mogłoby uszkodzić płytkę spryskującą.

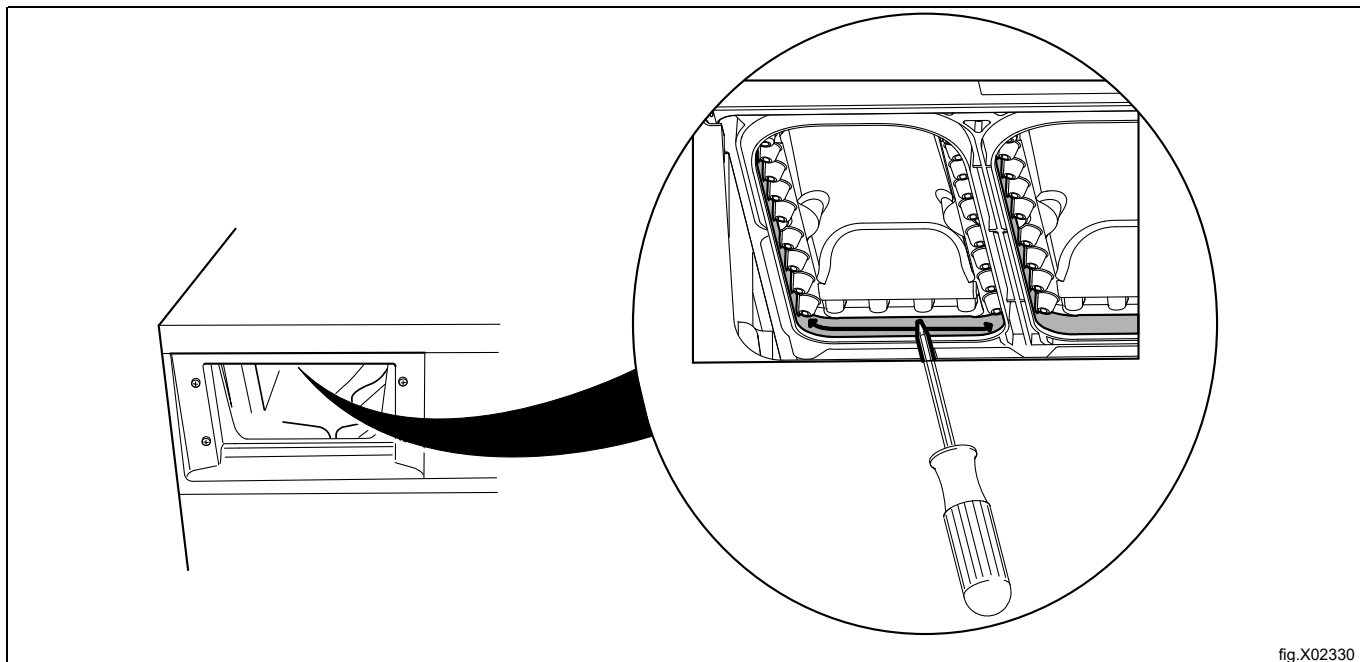

fig.X02330

7.4.1 Odkamienianie

Gdy konieczne jest usunięcie kamienia:

Użyć specjalnego programu czyszczącego urządzenia. Jeżeli nie jest on dostępny, proszę skontaktować się z autoryzowanym personelem serwisowym, aby uzyskać do niego dostęp.

Do odkamieniania można także użyć programu o wysokiej temperaturze 95°C. Dodać odkamieniacz, na przykład kwas cytrynowy.

7.5 Odpływ

Jeżeli urządzenie wyposażone jest w pompę odpływu, należy ją regularnie kontrolować. Wyczyścić, jeżeli to konieczne.

Otworzyć drzwiczki do pompy odpływu i wyciągnąć wąż. Wyjąć zatyczkę (A), aby opróżnić urządzenie do na przykład płyty piekarnika lub podobnego naczynia.

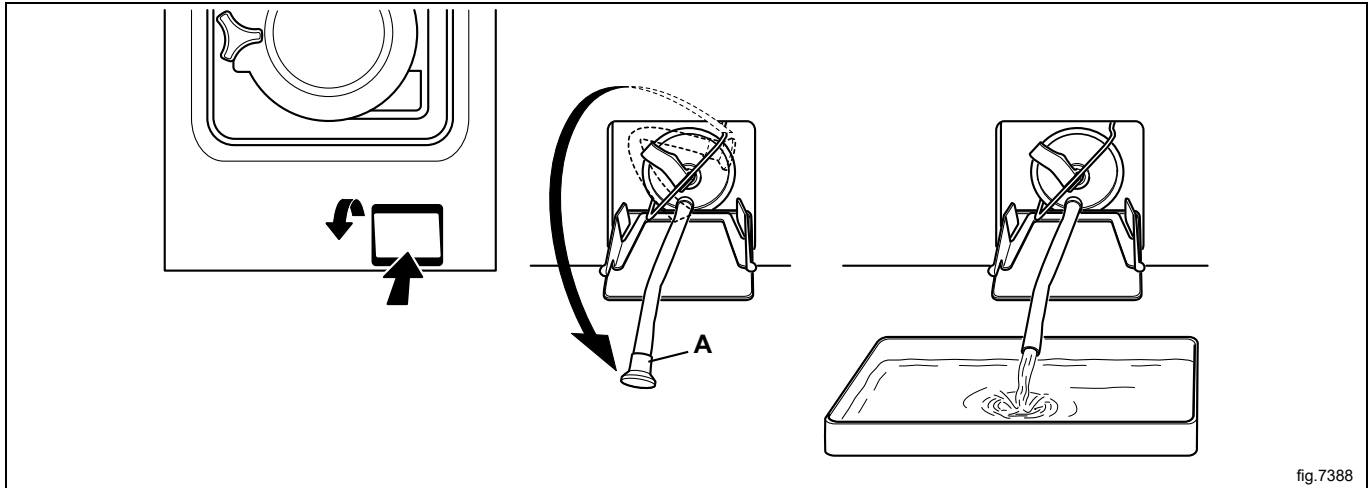

Pociągnij zacisk do góry oraz wyciągnij elementy filtra. Wyczyścić elementy filtra oraz obudowy pompy przy pomocy na przykład małej szczoteczki.

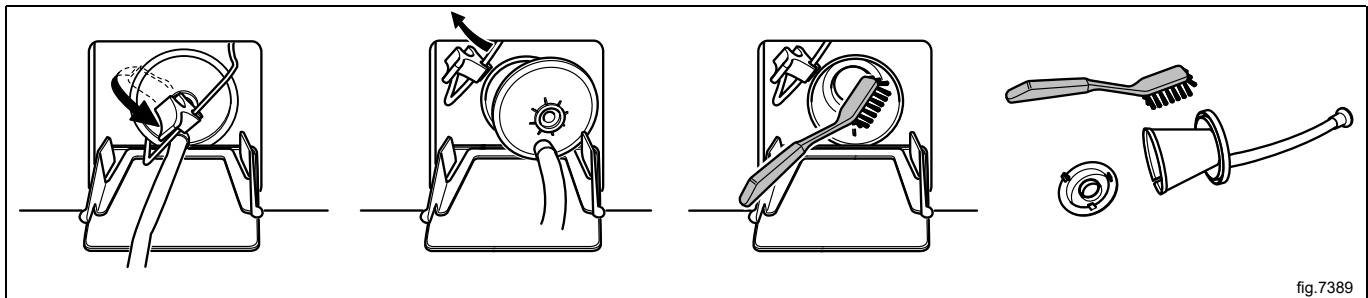

Podczas zakładania filtra, nacięcie ma być skierowane w dół. Upewnić się, że połączenia są szczelne.

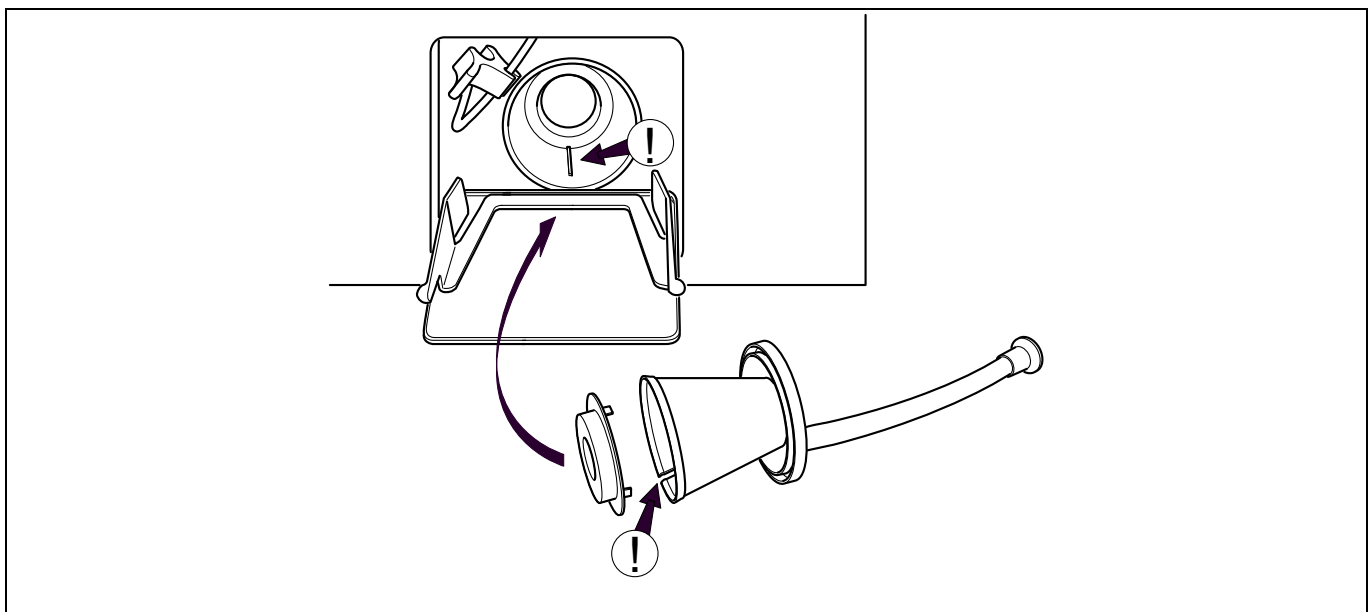

W regularnych odstępach czasu należy kontrolować połączenia odpływu oraz usuwać wszelkie zanieczyszczenia. Czyścić, np. przy pomocy małej szczoteczki. Podczas montażu upewnić się, że połączenia są szczelne.

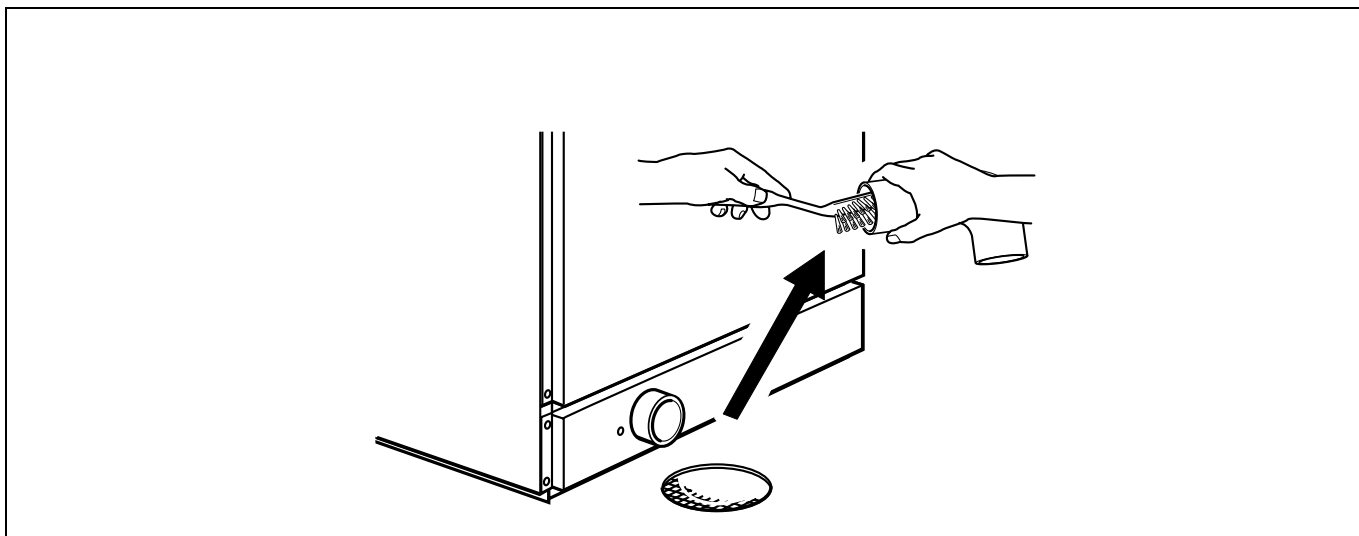

7.6 Dopływ wody

W regularnych odstępach czasu należy kontrolować filtr na dopływie wody. Wyczyścić, jeżeli to konieczne. Zdemontować wąż na dopływie wody i wyciągnąć filtr (A).

Podczas montażu upewnić się, że filtr jest ustawiony prawidłowo oraz połączenia są szczelne.

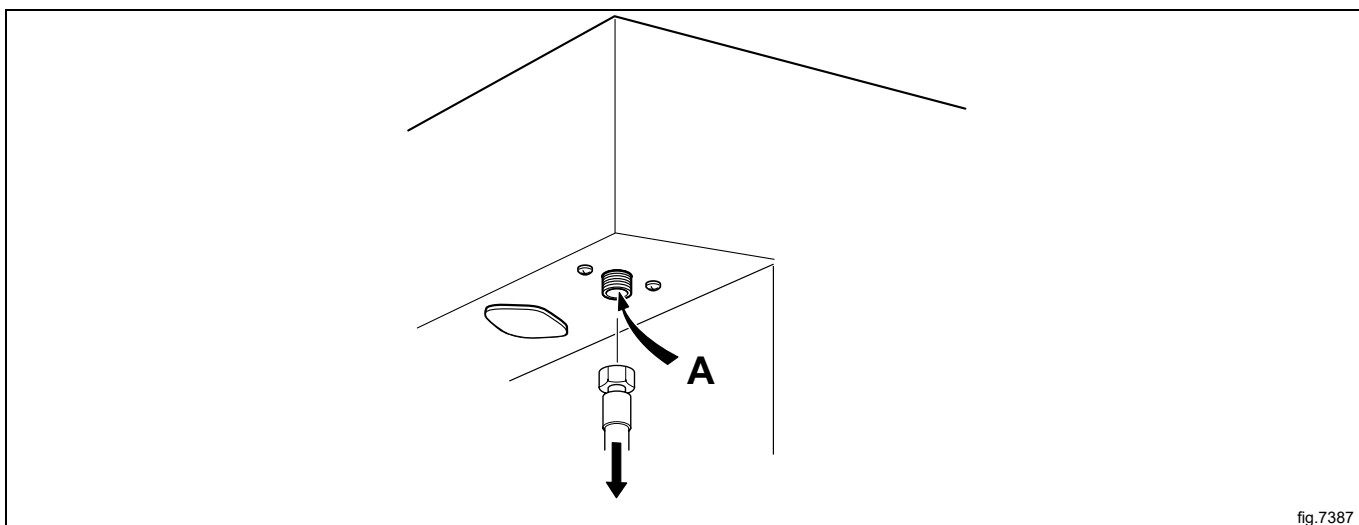

fig.7387

7.7 Prace konserwacyjne do wykonania przez wykwalifikowany personel serwisowy.

Skontaktuj się z wykwalifikowanym personelem serwisowym, aby wykonać:

Raz na rok:

- Sprawdzić wnętrze urządzenia podczas rzeczywistego cyklu prania w celu upewnienia się, że nie są widoczne żadne wycieki.

8 Informacje o wyrzucaniu produktu

8.1 Wyrzucanie urządzenia po zakończeniu jego przydatności do eksploatacji

Przed zełomowaniem urządzenia należy dokładnie sprawdzić jego stan techniczny, a w szczególności części konstrukcyjne, które mogą ulec uszkodzeniu.

Części maszyny należy wyrzucać w zróżnicowany sposób, zgodnie z ich różnymi właściwościami (np. metal, oleje, smary, plastik, guma).

W różnych krajach istnieją odmienne uregulowania, stąd należy przestrzegać wymagań i przepisów obowiązujących w kraju, w którym urządzenie będzie złomowane.

Zazwyczaj urządzenie należy zawieźć do wyspecjalizowanego centrum zbiórki odpadów/złomu.

Urządzenie należy zdemontować, grupując jego komponenty zgodnie z ich właściwościami chemicznymi, pamiętając, że sprężarka zawiera olej smarowy i czynnik chłodniczy, które można poddawać recyklingowi, a także, że komponenty lodówki i pompy ciepła stanowią odpady specjalne wyrzucane wraz z odpadami miejskimi.

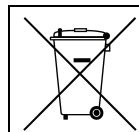

Symbol znajdujący się na produkcie oznacza, że produkt ten nie może być wyrzucany wraz z odpadami gospodarstwa domowego, a musi podlegać odpowiedniej utylizacji, aby zapobiegać negatywnemu wpływowi na środowisko naturalne i ludzkie zdrowie. Więcej informacji w zakresie recyklingu tego produktu można uzyskać, kontaktując się z lokalnym sprzedawcą lub pośrednikiem, punktem obsługi klienta lub lokalnym działem odpowiedzialnym za gospodarowanie odpadów.

Uwaga!

Podczas złomowania urządzenia należy zniszczyć wszystkie oznaczenia, niniejszą instrukcję oraz pozostałe dokumenty związane z opisywanym urządzeniem.

8.2 Utylizacja opakowania

Opakowanie należy utylizować zgodnie z przepisami obowiązującymi w kraju, w którym urządzenie będzie eksploatowane. Wszystkie elementy opakowania są przyjazne dla środowiska.

Można te bezpiecznie przechowywać, poddawać recyklingowi lub palić w odpowiedniej spalarni odpadów. Części z plastiku, które mogą być poddane recyklingowi, są oznaczone jak w poniższych przykładach.

<p>PE</p>	<p>Polietylen:</p> <ul style="list-style-type: none"> • Opakowanie zewnętrzne • Torebka z instrukcjami
<p>PP</p>	<p>Polipropylen:</p> <ul style="list-style-type: none"> • Paski
<p>PS</p>	<p>Pianka styropianowa:</p> <ul style="list-style-type: none"> • Ochraniacze narożne



Electrolux Professional AB
341 80 Ljungby, Sweden
www.electroluxprofessional.com